

# Le Pélican

Véhicule électrique



## Homologué DRIRE Agréé ADEME

Le développement durable, la mise en œuvre de solutions de transports de proximité électriques dans les collectivités, apparaît comme la solution pour satisfaire les besoins de déplacements rapides, efficaces et écologiques.

Le Pélican a été développé dans le double but de répondre aux attentes techniques des usagers (agents d'entretien, jardiniers, services techniques, etc) tout en appuyant l'engagement de la collectivité en faveur du développement durable.

Sa naissance a eu lieu dans la région **POITOU-CHARENTES**. Le Pélican a été développé par la société **Eco & Mobilité** située dans la Vienne, et bénéficie des technologies de fabrication automobile de la société **HEULIEZ**, située dans les Deux Sèvres.

- NON POLLUANT
- SILENCIEUX
- ROBUSTE
- CONDUITE SANS PERMIS
- FABRICATION FRANÇAISE
- 100 % ELECTRIQUE
- GARANTIE 24 MOIS

**CO<sub>2</sub>** (dioxyde de carbone) est le principal gaz à effet de serre responsable du changement climatique



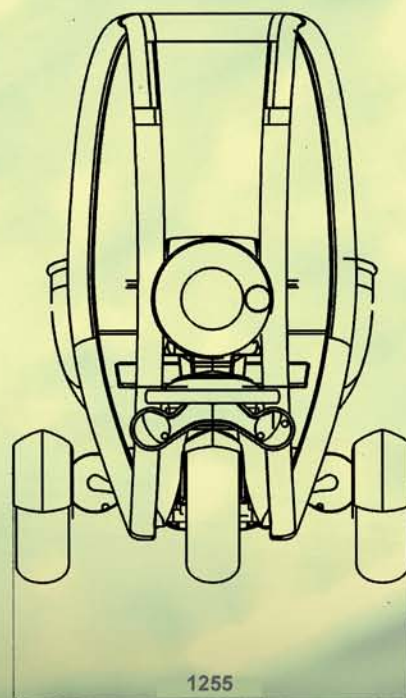
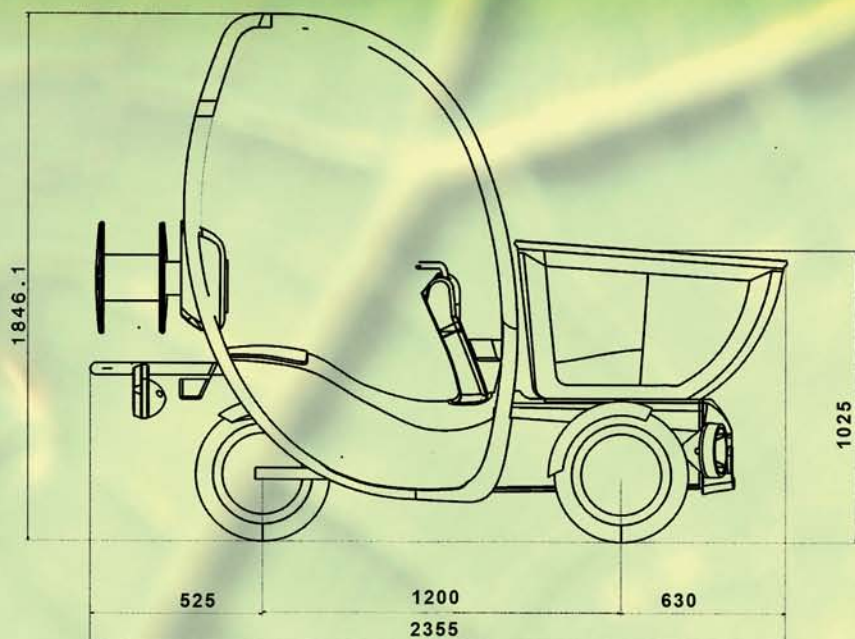

# Le Pélican

Véhicule électrique

## AMENAGEMENTS :

La société HEULIEZ est à votre disposition pour étudier les aménagements spécifiques à vos besoins (Remplacement de la benne par plateau, caisson, citerne...).

## OPTIONS DISPONIBLES :

Pack batteries supplémentaires, GPS avec logiciel de suivi d'activité, remorque, dérouleur de tuyau, extension de garantie...

## EQUIPEMENT DE SERIE :

Gyrophare, vide poche, top case, équipement de sécurité.

## CARACTÉRISTIQUES :

Constructeur : HEULIEZ  
Type : PEL-ELV  
Motorisation : Électrique  
Carrosserie : Polyester / ABS

## DIMENSIONS :

Longueur : 2355 mm  
Largeur : 1255 mm  
Volume de chargement : 500 L

## MASSE :

À vide : 280 kg (incluant les batteries)  
Charge utile : 200 Kg

## CHASSIS :

Acier avec protection anti-corrosion qualité automobile  
Suspensions : Ressort hélicoïdal

## FREINS :

Hydraulique à disques / Frein de parking

## PROPULSION :

Batterie : 48V - 95A/h (technologie chariot élévateur)  
Chargeur : Intégré  
Moteur électrique : 4.6 kW

## PERFORMANCES :

Vitesse limitée à 25 km/h  
Autonomie homologuée par l'ADEME - 35 km



**UTAC**  
CERTIFICATION SYSTEMES QUALITE

ISO 14001 - ISO/TS 16949 - ISO 9001



**Heuliez**  
Automotive Ingenuity